

# Dell™ Color Printer 725 Gebruikershandleiding

Klik op de koppelingen aan de linkerkant voor meer informatie over de functies en bediening van de printer. Zie [Meer informatie](#) voor meer informatie over andere documentatie bij de printer.

U bestelt als volgt inkt of supplies bij Dell:

1. Dubbelklik op het pictogram op het bureaublad.





2. Ga naar de website van Dell op [www.dell.com/supplies](http://www.dell.com/supplies)
3. Bestel de Dell-printersupplies per telefoon. Raadpleeg [Supplies bestellen](#) voor het telefoonnummer voor uw land.

Voor optimale service moet u ervoor zorgen dat u de servicecode van de Dell-printer bij de hand hebt. Zie [Express Service Code en servicecode](#) voor meer informatie.

---

## Informatie over Opmerking, Kennisgeving en Voorzichtig

 **Opmerking:** hiermee wordt belangrijke informatie aangegeven waarmee u de printer beter gebruikt.

 **Kennisgeving:** hiermee wordt aangegeven dat handelingen schade aan hardware of verlies van gegevens kunnen veroorzaken. Tevens wordt aangegeven hoe u het probleem kunt voorkomen.

 **VOORZICHTIG:** hiermee wordt aangegeven dat handelingen schade aan eigendommen, lichamelijk letsel of de dood tot gevolg kunnen hebben.

Informatie in dit document kan worden gewijzigd zonder voorafgaande kennisgeving.  
© 2005 Dell Inc. Alle rechten voorbehouden.

Reproductie op welke manier dan ook zonder de schriftelijke toestemming van Dell Inc. is uitdrukkelijk verboden.



Handelsmerken die worden gebruikt in deze tekst: *Dell* en het logo van *DELL*, *Dell Picture Studio* en *Dell Ink Management System* zijn handelsmerken van Dell Inc.; *Microsoft* en *Windows* zijn gedeponeerde handelsmerken van Microsoft Corporation.

Andere handelsmerken en handelsnamen worden in dit document gebruikt om te verwijzen naar de entiteiten die aanspraak maken op de merken en namen, of naar de producten. Dell Inc. doet geen aanspraak op eigendomsrechten van de handelsmerken en handelsnamen van anderen.

Model 725

November 2005 SRV XF819 Rev. A00

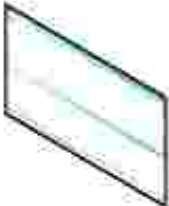
## Meer informatie

Gewenste informatie	Bron
<ul style="list-style-type: none"><li>• Stuurprogramma's voor de printer</li><li>• <i>Gebruikershandleiding</i></li></ul>	<p data-bbox="597 323 935 352"><i>De cd Drivers and Utilities</i></p>  <p data-bbox="597 653 1455 768">Als u de computer en printer van Dell samen aanschaft, zijn de documentatie en stuurprogramma's al geïnstalleerd op de computer. U kunt met de cd met stuurprogramma's verwijderen of opnieuw installeren, of de documentatie weergeven.</p> <p data-bbox="597 800 1438 884">De cd bevat wellicht Leesmij-bestanden met de laatste informatie over technische wijzigingen voor de printer of geavanceerd technisch referentiemateriaal voor ervaren gebruikers of technici.</p>
<p data-bbox="103 909 350 938">De printer instellen</p>	<p data-bbox="597 909 935 938">De poster <i>Printer instellen</i></p> 
<ul style="list-style-type: none"><li>• Veiligheidsvoorschriften</li><li>• Garantieverklaring</li></ul>	<p data-bbox="597 1228 881 1257"><i>Productinformatiegids</i></p> 
<p data-bbox="103 1543 576 1572">Express Service Code en servicecode</p>	<p data-bbox="597 1543 1068 1572">Express Service Code en servicecode</p>



U vindt het label onder de klep aan de voorzijde van de printer.

**Opmerking:** De Express Service Code is niet in alle landen beschikbaar.

- Recentste stuurprogramma's voor de printer
- Antwoorden op vragen over technisch onderhoud en ondersteuning
- Documentatie voor de printer

Ondersteuningswebsite van Dell

Op deze website van Dell vindt u verschillende on line hulpmiddelen, zoals:

- Oplossingen - hints en tips voor het oplossen van problemen, artikelen van technici en on line cursussen
- Upgrades - informatie over het bijwerken van onderdelen, bijvoorbeeld het geheugen
- Klantenservice - contactgegevens en informatie over orderstatus, garantie en reparatie
- Downloads - stuurprogramma's
- Referentie - documentatie bij de printer en productspecificaties

- Windows XP gebruiken
- Documentatie voor de printer

Help en ondersteuning van Windows XP

1. Klik op Start→ Help en ondersteuning.
2. Typ een beschrijving van het probleem van een of meer woorden en klik op de pijl.
3. Klik op het onderwerp waarmee het probleem het best wordt beschreven.
4. Volg de aanwijzingen op het scherm.

# Informatie over de printer

- [Beschrijving van de printeronderdelen](#)
  - [Printer instellen](#)
  - [Informatie over de software](#)
- 

## Beschrijving van de printeronderdelen

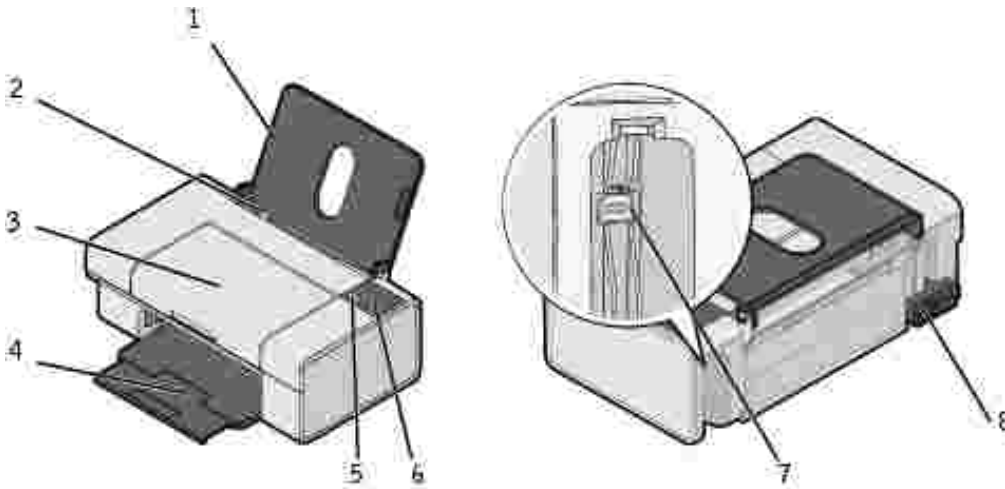

Onderdeel:	Beschrijving:
1 Papiersteun	Ondersteunt het geplaatste papier.
2 Papiergeleider	Zorgt ervoor dat het papier op de juiste wijze in de printer wordt ingevoerd.
3 Klep voorzijde	Klep die u kunt optillen om toegang te krijgen tot de inktcartridge of om vastgelopen papier te verwijderen.
4 Papieruitvoerbode	Lade waarin het papier wordt opgevangen dat uit de printer komt. <b>Opmerking:</b> trek de lade recht naar buiten om de papieruitvoerbode te verlengen.
5 Papierinvoerknop	Knop die u indrukt als u papier in de printer wilt invoeren.
6 Aan/uit (knop)	Knop die u indrukt om de printer in en uit te schakelen.
7 USB-aansluiting	Aansluiting voor de USB-kabel (apart verkrijgbaar). Sluit het andere uiteinde van de USB-kabel aan op de computer.
8 Netsnoeraansluiting	Aansluiting voor het netsnoer. <b>Opmerking:</b> sluit het netsnoer aan op de printer voordat u de stekker in een stopcontact steekt.

---

## Printer instellen

 **Opmerking:** de Dell™ Color Printer 725 ondersteunt Microsoft® Windows® 2000, Windows XP en Windows XP Professional x64 Edition.

Voer de stappen op de poster *Printer installen* uit om de hardware en software te installeren. Zie [Installatieproblemen](#) als er tijdens het instellen van de printer problemen optreden.

---

## Informatie over de software

De printersoftware omvat:

- Voorkeursinstellingen voor afdrucken - hiermee kunt u de verschillende printerinstellingen wijzigen.
- Dell Picture Studio™ - hiermee kunt u foto's en andere afbeeldingstypen beheren, bewerken, weergeven, afdrucken en converteren.
- Dell Ink Management System™ - waarschuwt u wanneer de inktcartridges van de printer bijna leeg zijn.

## Voorkeursinstellingen voor afdrucken gebruiken

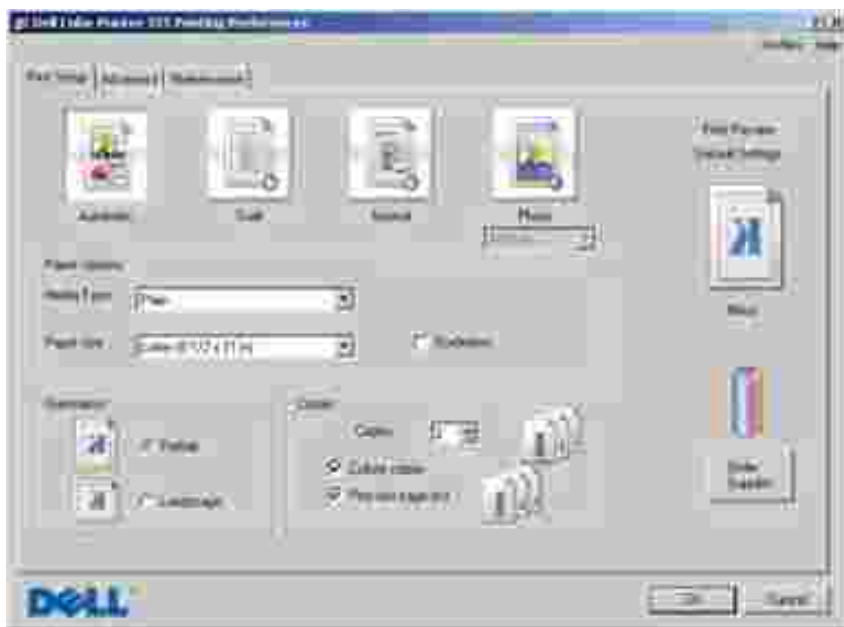

Met Voorkeursinstellingen voor afdrucken kunt u de verschillende printerinstellingen wijzigen. U kunt de printerinstellingen wijzigen in Voorkeursinstellingen voor afdrucken op basis van het type project dat u wilt maken.

U opent als volgt Voorkeursinstellingen voor afdrucken:

1. Open het gewenste document en klik op Bestand→ Afdrukken.

Het dialoogvenster Afdrukken wordt weergegeven.

2. Klik in het dialoogvenster Afdrukken op Voorkeuren, Eigenschappen, Opties of Instellen (afhankelijk van het programma of besturingssysteem).

Het dialoogvenster Voorkeursinstellingen voor afdrukken wordt weergegeven.

U opent als volgt Voorkeursinstellingen voor afdrukken als u geen document hebt geopend:

1. Klik *in Windows XP* op Start → Configuratiescherm→ Printers en andere hardware→Printers en faxapparaten.

Klik in *Windows 2000* op Start→ Instellingen→ Printers.

2. Klik met de rechtermuisknop op het pictogram van de printer en selecteer Voorkeursinstellingen voor afdrukken.

Het dialoogvenster Voorkeursinstellingen voor afdrukken wordt weergegeven.

 **Opmerking:** als u de printerinstellingen via de map Printers wijzigt, worden deze gebruikt als standaardinstellingen voor de meeste toepassingen.

## Tabbladen van Voorkeursinstellingen voor afdrukken

Tabblad	Opties
Printerinstelling	Kwaliteit/snelheid - selecteer Automatisch, Concept, Normaal of Foto, afhankelijk van de gewenste kwaliteit.
	Materiaalsoort - hiermee kunt u de papiersoort instellen.
	Papierformaat - het papierformaat en de papiersoort selecteren.
	Afdrukstand - bepalen hoe het document wordt ingedeeld op de afgedrukte pagina. U kunt afdrukken met de staande of liggende afdrukstand.
	Meerdere exemplaren - hier kunt u aangeven hoe de printer meerdere exemplaren van één afdruktaak moet afdrukken: Gesorteerd, Normaal of Afdrukken in omgekeerde volgorde.
Geavanceerd	Dubbelzijdig afdrukken - hiermee kunt u op beide zijden van het papier afdrukken.
	Indeling - selecteer Normaal, Banner, Spiegelen, N per vel, Poster, Brochure of Zonder rand.
	Afbeelding automatisch verscherpen - hiermee stelt u automatisch het beste niveau voor het verscherpen van afbeeldingen in op basis van de inhoud van de afbeelding.
	Meer opties - hier kunt u de optie voor Weergavemodus opgeven.
Onderhoud	Inkcartridge installeren

Inktcartridge reinigen
Inktcartridge uitlijnen
Testpagina's afdrukken
Netwerkkondersteuning

## Dell Picture Studio gebruiken

Met Dell Picture Studio kunt u de mogelijkheden van digitale fotografie verkennen en leren hoe u foto's kunt indelen, maken en afdrukken. Dell Picture Studio bestaat uit twee onderdelen:

- Paint Shop Photo Album 5

Klik op Start → Programma's of Alle programma's → Dell Picture Studio 3 → Paint Shop Photo Album 5 → Paint Shop Photo Album 5.

- Paint Shop Pro Studio

Klik op Start → Programma's of Alle programma's → Dell Picture Studio 3 → Paint Shop Pro Studio → Jasc Paint Shop Pro Studio.

 **Opmerking:** sommige of alle programma's zijn mogelijk niet beschikbaar, afhankelijk van uw besturingssysteem.

## Dell Ink Management System

Telkens wanneer u een afdruktaak verwerkt, wordt een voortgangsvenster weergegeven met daarin de voortgang van de afdruktaak, de resterende hoeveelheid inkt en het aantal pagina's dat bij benadering nog kan worden afgedrukt. De paginateller blijft verborgen totdat er 50 pagina's zijn afgedrukt en het afdrukgedrag bekend is. Vanaf dan wordt er een meer nauwkeurige telling weergegeven. Het resterende aantal pagina's is afhankelijk van het type afdruktaken dat op de printer wordt uitgevoerd.

Wanneer de inktcartridge bijna leeg is, wordt het bericht **Inkt bijna op** weergegeven op het scherm wanneer u documenten afdrukt. Deze waarschuwing wordt bij elke afdruktaak weergegeven totdat u een nieuwe inktcartridge hebt geïnstalleerd. Zie [Een inktcartridge vervangen](#) voor meer informatie over het vervangen van een inktcartridge.

Als de inktcartridge leeg is, wordt het venster **Extra inktcartridge** geopend wanneer u een afdruktaak verzendt naar de printer. Als u doorgaat met afdrukken, is de afdrukkwaliteit mogelijk niet naar wens.

## Software verwijderen en opnieuw installeren

Als de printer niet juist functioneert of als er berichten over communicatiefouten worden weergegeven wanneer u de printer gebruikt, moet u de printersoftware verwijderen en opnieuw installeren.

1. Klik op Start→ Programma's of Alle programma's→ Dell Printers→ Dell Color Printer 725 → Installatie Dell Color Printer 725 ongedaan maken.
2. Volg de aanwijzingen op het scherm.
3. Start de computer opnieuw op.
4. Plaats de cd *Drivers and Utilities* in het cd-romstation en volg de aanwijzingen op het scherm.

Als het installatievenster voor de software niet verschijnt, doet u het volgende:

- a. Klik in *Windows XP* op Start→ Deze computer.

Dubbelklik in *Windows 2000* op Deze computer op het bureaublad.

- b. Dubbelklik op het pictogram van het cd-romstation. Dubbelklik zo nodig op setup.exe.
- c. Als het installatievenster voor de printersoftware wordt weergegeven, klikt u op Persoonlijke installatie of Netwerkinstallatie.
- d. Volg de aanwijzingen op het scherm om de installatie te voltooien.



# De printer gebruiken

- [Papier in de printer plaatsen](#)
  - [Documenten afdrukken](#)
  - [Foto's afdrukken](#)
  - [Foto's zonder rand afdrukken](#)
- 

## Papier in de printer plaatsen

1. Waaier het papier uit.



2. Plaats het papier tegen de geleider aan de rechterzijde van de papiersteun.
3. Druk de papiergeleider in en schuif deze tegen de linkerzijde van het papier.

 **Opmerking:** duw het papier niet te ver in de printer. Het papier moet plat in de papiersteun zitten met de linkerrand tegen de linkerpapiergeleider gedrukt.



---

## Documenten afdrukken

 **Opmerking:** de printer gebruikt alleen een kleureninktcartridge. De printer kan met de kleurencartridge echter nog wel in zwart-wit afdrucken (samengesteld zwart).

1. Zet de computer en de printer aan en controleer of ze op elkaar zijn aangesloten.
2. Plaats het papier met de afdrukszijde naar boven in de printer. Zie [Papier in de printer plaatsen](#) voor meer informatie.
3. Open het gewenste document en klik op Bestand→ Afdrukken.

Het dialoogvenster Afdrukken wordt weergegeven.

4. Pas de afdrukinstellingen als volgt aan:
  - a. Klik op Voorkeuren, Eigenschappen, Opties of Instellen (afhankelijk van het programma of besturingssysteem).

Het dialoogvenster Voorkeursinstellingen voor afdrucken wordt weergegeven.

- b. Selecteer op het tabblad Printerinstelling de afdrukkwaliteit en -snelheid, het papierformaat, de afdrukstand, zwartwit- of kleurenafdrukken, afdrucken zonder rand, en het aantal exemplaren.
  - c. Op het tabblad Geavanceerd kunt u een optie voor dubbelzijdig afdrucken opgeven, een speciale indeling selecteren en opgeven of u de functie Afbeelding automatisch verscherpen wilt gebruiken.
  - d. Klik op OK onder aan het venster om terug te keren naar het dialoogvenster Afdrukken.
5. Klik op OK of Afdrukken (afhankelijk van het programma of besturingssysteem).

---

## Foto's afdrucken

1. Plaats het fotopapier met de afdrukszijde (glossy) naar boven in de printer.
2. Open het gewenste document en klik op Bestand→ Afdrukken.

Het dialoogvenster Afdrukken wordt weergegeven.

3. Klik op Voorkeuren, Eigenschappen, Opties of Instellen (afhankelijk van het programma of besturingssysteem) om de afdrukinstellingen aan te passen.

Het dialoogvenster Voorkeursinstellingen voor afdrucken wordt weergegeven.

 **Opmerking:** als u Dell Picture Studio™ gebruikt, selecteert u Alle printerinstellingen weergegeven om Printereigenschappen weer te geven.

4. Selecteer op het tabblad Printerinstelling de optie Foto en selecteer vervolgens in de keuzelijst de dpi-waarden voor de foto.
5. Selecteer het papierformaat, de afdrukstand en het aantal exemplaren.

 **Opmerking:** u kunt het beste glossy/fotopapier gebruiken als u foto's wilt afdrukken.

6. Klik op OK als u de printerinstellingen hebt aangepast.
7. Klik op OK of Afdrukken (afhankelijk van het programma).
8. Verwijder elke foto uit de papieruitvoerlande, om te voorkomen dat uw foto's aan elkaar kleven of dat er vlekken op komen.

 **Opmerking:** laat de afdrukken lang genoeg drogen (12 tot 24 uur, afhankelijk van de omgevingsomstandigheden) voordat u ze in een niet-klevend fotoalbum of lijstje doet. Op deze manier kunt u langer genieten van uw foto's.

---

## Foto's zonder rand afdrukken



1. Voor optimale resultaten plaatst u glossy/fotopapier met de afdrukzijde naar boven in de printer.
2. Open het gewenste document en klik op Bestand→ Afdrukken.

Het dialoogvenster Afdrukken wordt weergegeven.

3. Klik op Voorkeuren, Eigenschappen, Opties of Instellen (afhankelijk van het programma of besturingssysteem) om de afdrুকinstellingen aan te passen.

Het dialoogvenster Voorkeursinstellingen voor afdrukken wordt weergegeven.

4. Selecteer op het tabblad Printerinstelling de optie Foto en selecteer vervolgens in de keuzelijst de dpi-waarden voor de foto.
5. Selecteer het selectievakje bij Zonder rand, de afdrukstand van de foto en het gewenste aantal

exemplaren.

6. Selecteer in de keuzelijst op het tabblad Geavanceerd het papierformaat voor afdrukken zonder rand en klik vervolgens op OK.
7. Klik op OK of Afdrukken (afhankelijk van het programma).

# Onderhoud van de inktcartridges

- [Een inktcartridge vervangen](#)
- [Een inktcartridge uitlijnen](#)
- [Spuitopeningen reinigen](#)

 **VOORZICHTIG:** lees eerst de veiligheidsinstructies in de *Productinformatiegids* en volg deze op voordat u een van de procedures uitvoert die in dit gedeelte worden beschreven.

Dell-inkcartridges zijn alleen verkrijgbaar via Dell. U kunt inkt on line bestellen via [www.dell.com/supplies](http://www.dell.com/supplies) of per telefoon. Raadpleeg Supplies bestellen in de *Handleiding voor eigenaren*.

U kunt voor de Dell-printer het beste Dell-inkcartridges gebruiken. Herstel van problemen die zijn veroorzaakt door het gebruik van supplies of onderdelen die niet door Dell zijn geleverd, valt niet onder de garantie van Dell.

---

## Een inktcartridge vervangen

1. Zet de printer aan.
2. Til de klep aan de voorzijde van de printer op.

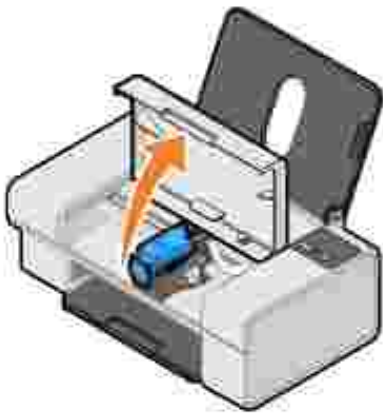

Als de printer niet bezig is, beweegt de cartridgehouder zich naar de laadpositie.

3. Druk de hendel van de inktcartridge naar beneden om het deksel van de inktcartridge te openen.



4. Verwijder de oude cartridge uit de printer.

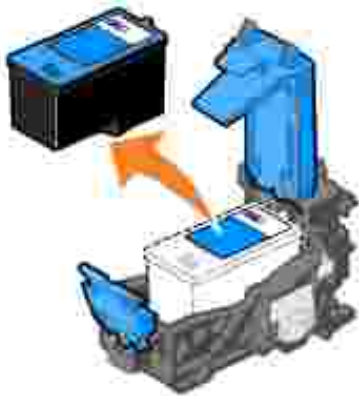

5. Lever de oude cartridge in bij uw winkelier.

6. Als u een nieuwe inktcartridge installeert, verwijdert u de sticker en de transparante tape van de achter- en onderzijde van de inktcartridge.



7. Plaats de nieuwe inktcartridge in de printer.

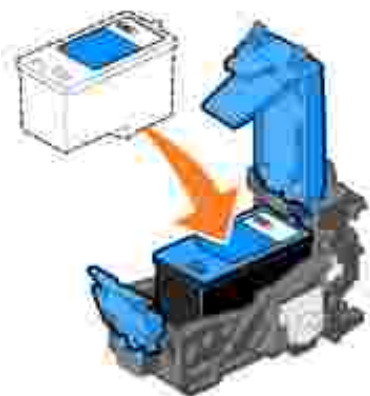

8. *Klik* het deksel vast.



9. Sluit de klep.



---

Een inktcartridge uitlijnen

De printer lijnt de inktcartridge automatisch uit wanneer deze wordt geïnstalleerd of vervangen. Mogelijk moet u de inktcartridge ook uitlijnen als tekens niet goed zijn afgedrukt, niet goed zijn uitgelijnd langs de linkermarge of als verticale en rechte lijnen worden afgedrukt met golvingen.

U kunt vanuit het dialoogvenster Voorkeursinstellingen voor afdrukken een uitlijningspagina afdrukken om te controleren of de inktcartridge is uitgelijnd.

U lijnt als volgt de inktcartridge uit:

1. Plaats normaal papier in de printer. Zie [Papier in de printer plaatsen](#) voor meer informatie.
2. Klik in *Windows XP* op Start→ Configuratiescherm→ Printers en andere hardware→ Printers en faxapparaten.

Klik in *Windows 2000* op Start→ Instellingen→ Printers .

3. Klik met de rechtermuisknop op het pictogram van de Dell Color Printer 725.
4. Klik op Voorkeursinstellingen voor afdrukken.

Het dialoogvenster Voorkeursinstellingen voor afdrukken wordt weergegeven.

5. Klik op het tabblad Onderhoud.
6. Klik op Inktcartridge uitlijnen.
7. Klik op Afdrukken.

De inktcartridge wordt uitgelijnd als de pagina wordt afgedrukt.

---

## Spuitopeningen reinigen

De spuitopeningen moeten in de volgende gevallen worden gereinigd:

- Afbeeldingen of effen zwarte vlakken vertonen witte lijnen.
- De afdruk is te donker of bevat vlekken.
- Kleuren zijn flets, worden niet afgedrukt of worden niet volledig afgedrukt.
- Verticale lijnen zijn gekarteld of de randen zijn ruw.

U reinigt als volgt de spuitopeningen:

1. Plaats normaal papier in de printer. Zie [Papier in de printer plaatsen](#) voor meer informatie.
2. Klik in *Windows XP* op Start→ Configuratiescherm→ Printers en andere hardware→ Printers en faxapparaten.



Klik in *Windows 2000* op Start→ Instellingen→ Printers .

3. Klik met de rechtermuisknop op het pictogram van de Dell Color Printer 725.
4. Klik op Voorkeursinstellingen voor afdrukken.

Het dialoogvenster Voorkeursinstellingen voor afdrukken wordt weergegeven.

5. Klik op het tabblad Onderhoud.
6. Klik op Inktcartridge reinigen.
7. Als de afdrukkwaliteit niet is verbeterd, klikt u op Opnieuw reinigen.
8. Druk het document nogmaals af om te controleren of de kwaliteit is verbeterd.
9. Als u niet tevreden bent met de afdrukkwaliteit, veegt u de spuitopeningen van de inktcartridges schoon en drukt u het document nogmaals af.

# Problemen oplossen

- [Installatieproblemen](#)
  - [Algemene problemen](#)
  - [Afdrukkwaliteit verbeteren](#)
- 

## Installatieproblemen

### Computerproblemen

Controleer of de printer compatibel is met de computer.

De Dell Color Printer 725 ondersteunt Windows 2000, Windows XP en Windows XP Professional x64 Edition.

Controleer of de printer en de computer zijn ingeschakeld.

Controleer de USB-kabel.

- De USB-kabel moet stevig zijn aangesloten op de printer en de computer.
- Schakel de computer uit, sluit de USB-kabel opnieuw aan zoals wordt aangegeven op de poster *Printer instellen* en start de computer opnieuw op.

Installeer de software handmatig als het installatievenster voor de software niet automatisch wordt weergegeven.

1. Plaats de cd *Drivers and Utilities* in het cd-romstation.
2. Klik op Installeren.

Controleer of de printersoftware is geïnstalleerd.

Klik op Start→ Programma's of Alle programma's→ Dell Printers→ Dell Color Printer 725. Als Dell Color Printer 725 niet wordt weergegeven in de lijst met programma's, is de printersoftware niet geïnstalleerd. Installeer de printersoftware. Zie [Software verwijderen en opnieuw installeren](#) voor meer informatie.

Stel de printer in als standaardprinter.

1. Klik in *Windows XP* op Start→ Configuratiescherm→ Printers en andere hardware→ Printers en faxapparaten.  
  
Klik in *Windows 2000* op Start→ Instellingen→ Printers.
2. Klik met de rechtermuisknop op Dell Color Printer 725 en selecteer Als standaard instellen.

Los de communicatieproblemen tussen de printer en de computer op

- Maak de USB-kabel los van de printer en de computer. Sluit de USB-kabel vervolgens weer aan op de printer en de computer.
- Schakel de printer uit. Trek de stekker van het netsnoer van de printer uit het stopcontact. Sluit het netsnoer van de printer weer aan op het stopcontact en zet de printer aan.

- Start de computer opnieuw op.

## Printerproblemen

Controleer of het netsnoer van de printer stevig is aangesloten op de printer en het stopcontact.

Controleer of de printer in de wachtstand staat of onderbroken is.

1. Klik in *Windows XP* op Start→ Configuratiescherm→Printers en andere hardware→ Printers en faxapparaten.

Klik in *Windows 2000* op Start→ Instellingen→ Printers.

2. Dubbelklik op Dell Color Printer 725 en klik op Printer.
3. Controleer of Afdrukken onderbreken niet is ingeschakeld. Schakel zo nodig Afdrukken onderbreken uit.

Ga na of er lampjes knipperen op de printer.

Controleer of u de inktcartridge juist hebt geplaatst en de sticker en tape van de cartridge hebt verwijderd.

Controleer of het papier correct in de printer is geplaatst.

Zie [Papier in de printer plaatsen](#) voor meer informatie.

## Algemene problemen

### Problemen met papier

Controleer of het papier correct in de printer is geplaatst.

Zie [Papier in de printer plaatsen](#) voor meer informatie.

Gebruik alleen papier dat geschikt is voor de printer.

Zie [Richtlijnen voor het plaatsen van afdrukmateriaal](#) voor meer informatie.

Gebruik een kleinere hoeveelheid papier wanneer u meerdere pagina's afdrukt.

Zie [Richtlijnen voor het plaatsen van afdrukmateriaal](#) voor meer informatie.

Controleer of het papier niet is gekreukeld, gescheurd of beschadigd.

Controleer of het papier is gecentreerd in de papiersteun en of de papiergeleiders tegen de linker- en rechterzijde van het papier zijn geschoven.

Controleer of er papier is vastgelopen.

Als het papier is vastgelopen in de papiersteun:

1. Zet de printer uit.
2. Houd het papier stevig vast en trek het voorzichtig uit de printer.

3. Zet de printer aan en druk het document nogmaals af.

Als u de papierstoring niet ziet:

1. Zet de printer uit.
2. Til de toegangsklep op.
3. Houd het papier stevig vast en trek het voorzichtig uit de printer.
4. Sluit de toegangsklep.
5. Zet de printer aan en druk het document opnieuw af.

---

## Afdrukkwaliteit verbeteren

Als u niet tevreden bent met de afdrukkwaliteit van de documenten, kunt u de afdrukkwaliteit op verschillende manieren verbeteren.

- Gebruik het juiste papier. Gebruik bijvoorbeeld Dell Premium-fotopapier als u foto's afdrukt.
- Gebruik zwaarder, helderwit of coated papier. Gebruik Dell Premium-fotopapier als u foto's afdrukt.

 **Opmerking:** Dell Premium-fotopapier is mogelijk niet overal verkrijgbaar.

- Selecteer een hogere afdrukkwaliteit.

U selecteert als volgt een hogere afdrukkwaliteit:

1. Open het gewenste document en klik op Bestand→ Afdrukken.

Het dialoogvenster Afdrukken wordt weergegeven.

2. Klik op Voorkeuren, Eigenschappen, Opties (afhankelijk van het programma of besturingssysteem).

Het dialoogvenster Voorkeursinstellingen voor afdrukken wordt weergegeven.

3. Selecteer een hogere kwaliteit op het tabblad Printerinstelling .
4. Druk het document opnieuw af.
5. Als de afdrukkwaliteit niet is verbeterd, kunt u de inktcartridge uitlijnen of reinigen. Zie [Een inktcartridge uitlijnen](#) voor meer informatie over het uitlijnen van een inktcartridge. Zie [Sputopeningen reinigen](#) voor meer informatie over het reinigen van de inktcartridge.

Ga voor meer oplossingen naar [support.dell.com](http://support.dell.com).

# Printerspecificaties

- [Overzicht](#)
  - [Omgevingspecificaties](#)
  - [Stroomverbruik en -vereisten](#)
  - [Afdrukmogelijkheden](#)
  - [Ondersteunde besturingssystemen](#)
  - [Geheugenspecificaties en vereisten](#)
  - [Richtlijnen voor het plaatsen van afdrukmetaal](#)
  - [Kabels](#)
- 

## Overzicht

SDRAM	2 MB
Aansluiting	USB 2.0 (full speed)
Verwerkingscapaciteit (max.)	1000 pagina's per maand
Levensduur van de printer	12.000 pagina's

---

## Omgevingspecificaties

### Temperatuur/relatieve luchtvochtigheid

Toestand	Temperatuur	Relatieve luchtvochtigheid (niet-condenserend)
In werking	15 °C tot 32 °C	40 tot 80%
Opslag	1 °C tot 60 °C	5 tot 80%
Vervoer	-40 °C tot 65 °C	5 tot 100%

---

## Stroomverbruik en -vereisten

Wisselstroominvoer	100--240 V AC
Frequentie	50/60 Hz
Minimale wisselstroominvoer	90 V AC
Maximale wisselstroominvoer	255 V AC
Maximale invoer	1,0 A
Gemiddeld stroomverbruik	
Stand-bymodus	2 W
Bedrijfsmodus	10 W

## Afdrukmogelijkheden

De Dell Color Printer 725 kan met de volgende resoluties afdrukken.

### Glossy/fotopapier

Kwaliteit	Afdrukresolutie
Snel	600 x 600 dpi
Normaal	1200 x 1200 dpi
Foto	4800 x 1200 dpi

### Overig materiaal

Kwaliteit	Afdrukresolutie
Snel	300 x 600 dpi
Normaal	600 x 600 dpi
Foto	1200 x 1200 dpi

## Ondersteunde besturingssystemen

De Dell Color Printer 725 ondersteunt:

Windows XP Professional x64 Edition

Windows XP

## Geheugenspecificaties en vereisten

Uw besturingssysteem moet voldoen aan de minimale systeemvereisten.

Besturingssysteem	Processor	RAM (MB)	Vaste schijf (MB)
Windows XP Professional x64 Edition	AMD Athlon 64, AMD Opteron, Intel Xeon met Intel EM64T-ondersteuning of Intel Pentium 4 met Intel EM64T-ondersteuning	256	500
Windows XP	Pentium 300	128	500
Windows 2000	Pentium 233	128	500

## Richtlijnen voor het plaatsen van afdrukmateriaal

Maximumaantal:	Controleer de volgende punten:
100 vellen normaal papier	<ul style="list-style-type: none"> <li>• Het papier is verticaal tegen de rechterzijde van de papiersteun geplaatst.</li> <li>• De papiergeleider bevindt zich tegen de linkerrand van het papier.</li> </ul>  <p><b>Opmerking:</b> plaats briefhoofdpapier met de bovenzijde van het briefhoofd naar voren en met de afdrukzijde naar boven in de printer.</p>
20 vellen bannerpapier	<ul style="list-style-type: none"> <li>• Alle papier uit de papiersteun is verwijderd voor u het bannerpapier plaatst.</li> <li>• Een stapel bannerpapier met het exacte aantal vellen is op of achter de printer geplaatst.</li> </ul>

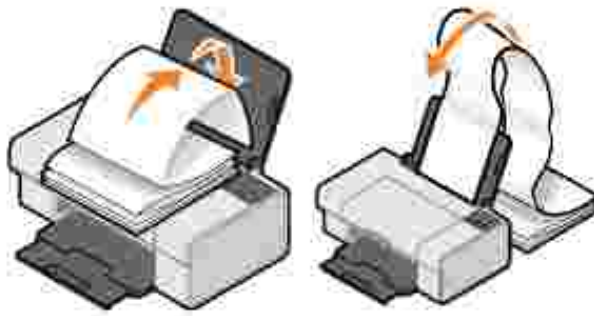

**Opmerking:** u moet het papierformaat A4 (banner) of Letter (banner) selecteren in Printereigenschappen. Als u dit niet doet, kan er een papierstoring optreden. Zie [Problemen met papier](#).

- Het bannerpapier is met de vrije rand in de printer geplaatst, tegen de rechterzijde van de papiersteun.
- De papiergeleider is ingedrukt en tegen de linkerzijde van het bannerpapier geschoven.
- Het bannerpapier is geschikt voor inkjetprinters.

10 enveloppen

- De afdrukzijde van de enveloppen is naar beneden gericht.
- De enveloppen zijn verticaal tegen de rechterzijde van de papiersteun geplaatst.
- De locatie voor de postzegel bevindt zich in de linkerbovenhoek en de liggende afdrukstand is ingesteld.



**Opmerking:** voor gebruikers in Japan: als u post verstuurt binnen Japan, kan de envelop in de staande afdrukstand worden afgedrukt met de locatie voor de postzegel in de rechterbenedenhoek of in de liggende afdrukstand met de locatie voor de postzegel in de linkerbenedenhoek. Als u internationale post verstuurt, moet u de enveloppen afdrucken in de liggende afdrukstand met de locatie voor de postzegel in de linkerbovenhoek.

- De papiergeleider bevindt zich tegen de rand van de enveloppen.
- Het juiste envelopformaat is geselecteerd. Selecteer het eerstvolgende formaat als het exacte formaat niet beschikbaar is en stel de linker- en rechtermarge zo in dat de tekst op de juiste plaats op de envelop wordt afgedrukt.

25 wenskaarten,  
indexkaarten,  
briefkaarten of  
fotokaarten

- De afdrukzijde van de kaarten is naar beneden gericht.
- De kaarten zijn verticaal tegen de rechterzijde van de papiersteun geplaatst.
- De papiergeleider bevindt zich tegen de rand van de kaarten.
- De afdrukkwaliteit Normaal of Foto is geselecteerd.



50 vellen glossy papier of fotopapier	<ul style="list-style-type: none"> <li>• De glanzende zijde van het papier is naar boven gericht.</li> <li>• De papiergeleider bevindt zich tegen de linkerrand van het papier.</li> <li>• De afdrukkwaliteit Normaal of Foto is geselecteerd.</li> <li>• Het papier is verticaal tegen de rechterzijde van de papiersteun geplaatst.</li> </ul>
10 opstrijktransfers	<ul style="list-style-type: none"> <li>• De instructies op de verpakking worden gevolgd voor het plaatsen van opstrijktransfers.</li> <li>• De onbedrukte zijde van de transfer is naar boven gericht.</li> <li>• De papiergeleider bevindt zich tegen de linkerrand van de transfer.</li> <li>• De afdrukkwaliteit Normaal of Foto is geselecteerd.</li> </ul> <p><b>Opmerking:</b> voor optimale resultaten kunt u het beste één opstrijktransfer per keer invoeren.</p>
50 transparanten	<ul style="list-style-type: none"> <li>• De ruwe zijde van de transparanten is naar boven gericht.</li> <li>• De papiergeleider bevindt zich tegen de linkerrand van de transparanten.</li> </ul> <p><b>Opmerking:</b> u kunt één transparant in de papiersteun plaatsen zonder dat u het normale papier hoeft te verwijderen.</p> <ul style="list-style-type: none"> <li>• De afdrukkwaliteit Normaal of Foto is geselecteerd.</li> </ul>

## Kabels

Voor de Dell Color Printer 725 wordt een USB-kabel (Universal Serial Bus) gebruikt (apart verkrijgbaar).



# Supplies bestellen

De Dell Color Printer 725 bevat software waarmee de inktvoorraad in de printer kan worden vastgesteld. Als de inkt bijna op is, verschijnt tijdens een afdraktaak een venster waarin u hierover wordt gewaarschuwd. U kunt inkt online bestellen via [www.dell.com/supplies](http://www.dell.com/supplies) of per telefoon.

V.S.	877-INK-2-YOU	Korea	080-999-0240
Australië	1300 303 290	Luxemburg	02.713 1590
Oostenrijk	08 20 - 24 05 30 35	Maleisië	1800 88 0553
België	02.713 1590	Mexico	001 866 851 1754
Canada	877-501-4803	Nederland	020 - 674 4881
Chili	1230-020-3947	Noorwegen	231622 64
	800-202874	Portugal	21 4220710
Colombia	01800-9-155676	China	800-858-2425
Tsjechië	+420 225 372 711	Polen	022 579 59 65
Denemarken	3287 5215	Puerto Rico	866-851-1760
Finland	09 2533 1411	Singapore	1800 394 7245
Frankrijk	825387247	Zuid-Afrika	0860 102 591
Duitsland	0800 2873355	Spanje	902120385
Ierland	1850 707 407	Zweden	08 587 705 81
Italië	800602705	Zwitserland	0848 335 599
Japan	044-556-3551	Verenigd Koninkrijk	0870 907 4574

 **Opmerking:** Als uw land niet in de lijst staat, neemt u contact op met uw Dell-leverancier om supplies te bestellen.

De printer is ontworpen voor afdrucken met de volgende inktcartridges.

Artikel	Artikelnummer
Kleureninktcartridge met standaardcapaciteit	JF333

# Contact opnemen met Dell

- [Technische ondersteuning](#)
  - [Geautomatiseerde orderstatusservice](#)
  - [Contact opnemen met Dell](#)
- 

## Technische ondersteuning

Als u hulp nodig hebt met een technisch probleem, kan Dell u helpen.

1. Neem contact op met de technische ondersteuning zodat de medewerkers u kunnen helpen met noodzakelijke procedures. Wanneer u contact opneemt met Dell, kunt u de Express Service Code gebruiken om sneller de juiste medewerker van de klantenservice te bereiken.

U vindt de Express Service Code onder de klep aan de voorkant van de printer.

Opmerking: het Express Service Code-systeem van Dell is wellicht niet in alle landen beschikbaar.

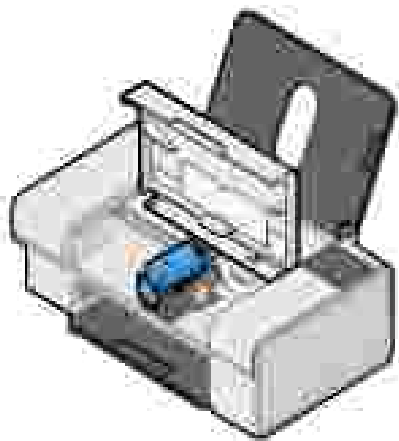

2. In de Verenigde Staten dienen zakelijke klanten het nummer 1-877-459-7298 te bellen. Consumenten (thuisgebruikers en kantoor aan huis) dienen het nummer 1-800-624-9896 te bellen.

Zie [Contact opnemen met Dell](#) voor het lokale telefoonnummer als u vanuit een ander land belt of in een ander servicegebied bent.

3. Volg de aanwijzingen in de menu's van het geautomatiseerde telefoonsysteem om contact te krijgen met een medewerker van de technische ondersteuning.
- 

## Geautomatiseerde orderstatusservice

Als u de status van Dell-producten die u hebt besteld, wilt controleren, kunt u naar [support.dell.com](http://support.dell.com) gaan of kunt u contact opnemen met de geautomatiseerde orderstatusservice. U wordt gevraagd de gegevens op te geven die nodig zijn om de order en de bijbehorende informatie te vinden. Zie [Contact opnemen met Dell](#) voor het telefoonnummer voor uw regio.

## Contact opnemen met Dell

U kunt on line contact opnemen met Dell op de volgende websites:

- [www.dell.com](http://www.dell.com)
- [support.dell.com](http://support.dell.com) (technische ondersteuning)
- [premiersupport.dell.com](http://premiersupport.dell.com) (technische ondersteuning voor klanten in het onderwijs, overheid, gezondheidszorg en middelgrote/grote bedrijven, inclusief Premier-, Platinum- en Gold-klanten)

Zie het relevante landgedeelte in volgende tabel voor specifieke webadressen voor uw land.

Opmerking: gratis nummers kunt u alleen gebruiken in de landen waarvoor deze nummers worden aangegeven.

OPMERKING: In bepaalde landen is de specifieke technische ondersteuning voor draagbare computers van Dell XPS beschikbaar via een apart telefoonnummer dat op de lijst voor deelnemende landen staat. Als u geen telefoonnummer specifiek voor draagbare XPS-computers ziet, belt u het nummer voor technische ondersteuning en u wordt automatisch doorverbonden.

Als u contact wilt opnemen met Dell, moet u de elektronische adressen, telefoonnummers en codes in de volgende tabel gebruiken. Als u hulp nodig hebt bij het bepalen van de codes die u moet gebruiken, kunt u contact opnemen met een lokale of internationale operator.

Land (stad) Internat. toegangscode Landcode Netnummer	Afdeling of servicegebied, website en e-mailadres	Netnummers, lokale nummers en gratis nummers
Anguilla	Algemene ondersteuning	gratis: 800-335-0031
Antigua en Barbuda	Algemene ondersteuning	1-800-805-5924
Argentinië (Buenos Aires)  Internationale toegangscode: 00  Landcode: 54  Netnummer: 11	Website: <a href="http://www.dell.com.ar">www.dell.com.ar</a>	
	E-mailadres: <a href="mailto:us_latin_services@dell.com">us_latin_services@dell.com</a>	
	E-mailadres voor laptops en desktopcomputers: <a href="mailto:la-techsupport@dell.com">la-techsupport@dell.com</a>	
	E-mailadres voor servers en EMC®-opslagproducten: <a href="mailto:la_enterprise@dell.com">la_enterprise@dell.com</a>	
	Klantenservice	gratis: 0-800-444-0730

	Technische ondersteuning	gratis: 0-800-444-0733
	Technische ondersteuningsservices	gratis: 0-800-444-0724
	Verkoopafdeling	0-810-444-3355
Aruba	Algemene ondersteuning	gratis: 800-1578
Australië (Sydney)	E-mailadres (Australië): au_tech_support@dell.com	
Internationale toegangscode: 0011	E-mailadres klantenservice (Australië en Nieuw- Zeeland): apcustserv@dell.com	
Landcode: 61	Thuisgebruikers en kleine bedrijven	1-300-655-533
Netnummer: 2	Overheid en bedrijven	gratis: 1-800-633-559
	Afdeling vaste klanten (Preferred Accounts)	gratis: 1-800-060-889
	Klantenservice (na verkoop)	gratis: 1-333-55 (optie 3)
	Technische ondersteuning (laptops en desktopcomputers)	gratis: 1-300-655-533
	Technische ondersteuning (laptops en werkstations)	gratis: 1-800-733-314
	Verkoopafdeling bedrijven	gratis: 1-800-808-385
	Transactieverkoop	gratis: 1-800-808-312
	Faxnummer	gratis: 1-800-818-341
Oostenrijk (Wenen)	Website: support.euro.dell.com	
Internationale toegangscode: 900	E-mailadres: tech_support_central_europe@dell.com	
Landcode: 43	Verkoopafdeling thuisgebruikers/kleine bedrijven	0820 240 530 00
Netnummer: 1	Faxnummer voor thuisgebruikers/kleine bedrijven	0820 240 530 49
	Klantenservice voor thuisgebruikers/kleine bedrijven	0820 240 530 14
	Klantenservice voor vaste klanten/bedrijven (Preferred Accounts)	0820 240 530 16
	Technische ondersteuning - uitsluitend voor draagbare XPS-computers	0820 240 530 81
	Technische ondersteuning voor thuisgebruikers/kleine bedrijven voor alle overige Dell-computers	0820 240 530 14
	Technische ondersteuning voor vaste klanten/bedrijven (Preferred Accounts)	0660 8779
	Algemeen nummer	0820 240 530 00
Bahama's	Algemene ondersteuning	gratis: 1-866-278-6818
Barbados	Algemene ondersteuning	1-800-534-3066
België (Brussel)	Website: support.euro.dell.com	
Internationale toegangscode: 00	E-mailadres voor Franstalige klanten: support.euro.dell.com/be/fr/emaildell/	

Landcode: 32 Netnummer: 2	Technische ondersteuning - uitsluitend voor draagbare XPS-computers	02 481 92 96
	Technische ondersteuning voor alle overige Dell-computers	02 481 92 88
	Technische ondersteuning per fax	02 481 92 95
	Klantenservice	02 713 15 65
	Verkoopafdeling bedrijven	02 481 91 00
	Faxnummer	02 481 92 99
	Algemeen nummer	02 481 91 00
Bermuda	Algemene ondersteuning	1-800-342-0671
Bolivia	Algemene ondersteuning	gratis: 800-10-0238
Brazilië Internationale toegangscode: 00 Landcode: 55 Netnummer: 51	Website: <a href="http://www.dell.com/br">www.dell.com/br</a>	
	Klantenservice/technische ondersteuning	0800 90 3355
	Technische ondersteuning per fax	51 481 5470
	Klantenservice per fax	51 481 5480
	Verkoopafdeling	0800 90 3390
Britse Maagdeneilanden	Algemene ondersteuning	gratis: 1-866-278-6820
Brunei Landcode: 673	Technische ondersteuning voor klanten (Penang, Maleisië)	604 633 4966
	Klantenservice (Penang, Maleisië)	604 633 4888
	Transactieverkoop (Penang, Maleisië)	604 633 4955
Canada (North York, Ontario) Internationale toegangscode: 011	On line orderstatus: <a href="http://www.dell.ca/ostatus">www.dell.ca/ostatus</a>	
	AutoTech (geautomatiseerde technische ondersteuning)	gratis: 1-800-247-9362
	Klantenservice (thuisgebruikers/kleine bedrijven)	gratis: 1-800-847-4096
	Klantenservice (middelgrote/grote bedrijven, overheid)	gratis: 1-800-326-9463
	Technische ondersteuning (thuisgebruikers/kleine bedrijven)	gratis: 1-800-847-4096
	Technische ondersteuning (middelgrote/grote bedrijven en overheid)	gratis: 1-800-387-5757
	Technische ondersteuning (printers, projectoren, televisies, handhelds, digitale jukebox en draadloos)	1-877-335-5767
	Verkoopafdeling (thuisgebruikers/kleine bedrijven)	gratis: 1-800-387-5752
	Verkoopafdeling (middelgrote/grote bedrijven en overheid)	gratis: 1-800-387-5755
	Verkoopafdeling losse onderdelen en verkoop uitgebreide service	1 866 440 3355

Caymaneilanden	Algemene ondersteuning	1-800-805-7541
Chili (Santiago) Landcode: 56 Netnummer: 2	Verkoopafdeling, klantenservice en technische ondersteuning	gratis: 1230-020-4823
China (Xiamen) Landcode: 86 Netnummer: 592	Website voor technische ondersteuning: support.dell.com.cn	
	E-mailadres technische ondersteuning: cn_support@dell.com	
	E-mailadres voor klantenservice: customer_cn@dell.com	
	Technische ondersteuning per fax	592 818 1350
	Technische ondersteuning (Dell™ Dimension™ en Inspiron)	gratis: 800 858 2969
	Technische ondersteuning (OptiPlex™, Latitude™ en Dell Precision™)	gratis: 800 858 0950
	Technische ondersteuning (servers en opslag)	gratis: 800 858 0960
	Technische ondersteuning (projectoren, PDA's, switches, routers enz.)	gratis: 800 858 2920
	Technische ondersteuning (printers)	gratis: 800 858 2311
	Klantenservice	gratis: 800 858 2060
	Klantenservice per fax	592 818 1308
	Thuisgebruikers en kleine bedrijven	gratis: 800 858 2222
	Afdeling vaste klanten (Preferred Accounts)	gratis: 800 858 2557
	Grote bedrijfsaccounts GCP	gratis: 800 858 2055
	Grote bedrijfsaccounts/hoofdaccounts	gratis: 800 858 2628
	Grote bedrijfsaccounts (noord)	gratis: 800 858 2999
	Grote bedrijfsaccounts (noord) overheid/onderwijs	gratis: 800 858 2955
	Grote bedrijfsaccounts (oost)	gratis: 800 858 2020
	Grote bedrijfsaccounts (oost) overheid/onderwijs	gratis: 800 858 2669
Grote bedrijfsaccounts Queue team	gratis: 800 858 2572	
Grote bedrijfsaccounts (zuid)	gratis: 800 858 2355	
Grote bedrijfsaccounts (west)	gratis: 800 858 2811	
Grote bedrijfsaccounts (losse onderdelen)	gratis: 800 858 2621	
Colombia	Algemene ondersteuning	980-9-15-3978
Costa Rica	Algemene ondersteuning	0800-012-0435
Tsjechië (Praag)	Website: support.euro.dell.com	



Internationale toegangscode: 00  Landcode: 420	E-mailadres: czech_dell@dell.com	
	Technische ondersteuning	22537 2727
	Klantenservice	22537 2707
	Faxnummer	22537 2714
	Technische ondersteuning per fax	22537 2728
	Algemeen nummer	22537 2711
Denemarken (Kopenhagen)  Internationale toegangscode: 00  Landcode: 45	Website: support.euro.dell.com	
	E-mailadres: support.euro.dell.com/dk/da/emaildell/	
	Technische ondersteuning - uitsluitend voor draagbare XPS-computers	7010 0074
	Technische ondersteuning voor alle overige Dell-computers	7023 0182
	Klantenservice (Relational)	7023 0184
	Klantenservice voor thuisgebruikers/kleine bedrijven	3287 5505
	Algemeen nummer (Relational)	3287 1200
	Faxnummer algemeen (Relational)	3287 1201
	Algemeen nummer (thuisgebruikers/kleine bedrijven)	3287 5000
	Faxnummer algemeen (thuisgebruikers/kleine bedrijven)	3287 5001
Dominica	Algemene ondersteuning	gratis: 1-866-278-6821
Dominicaanse Republiek	Algemene ondersteuning	1-800-148-0530
Ecuador	Algemene ondersteuning	gratis: 999-119
El Salvador	Algemene ondersteuning	01-899-753-0777
Finland (Helsinki)  Internationale toegangscode: 990  Landcode: 358  Netnummer: 9	Website: support.euro.dell.com	
	E-mailadres: support.euro.dell.com/fi/fi/emaildell/	
	Technische ondersteuning	09 253 313 60
	Klantenservice	09 253 313 38
	Faxnummer	09 253 313 99
	Algemeen nummer	09 253 313 00
Frankrijk (Parijs) (Montpellier)  Internationale toegangscode: 00	Website: support.euro.dell.com	
	E-mailadres: support.euro.dell.com/fr/fr/emaildell/	
	Thuisgebruikers en kleine bedrijven	

Landcode: 33 Netnummers: (1) (4)	Technische ondersteuning - uitsluitend voor draagbare XPS-computers	0825 387 129
	Technische ondersteuning voor alle overige Dell-computers	0825 387 270
	Klantenservice	0825 823 833
	Algemeen nummer	0825 004 700
	Algemeen nummer (gesprekken van buiten Frankrijk)	04 99 75 40 00
	Verkoopafdeling	0825 004 700
	Faxnummer	0825 004 701
	Algemeen nummer (gesprekken van buiten Frankrijk)	04 99 75 40 01
	Bedrijven	
	Technische ondersteuning	0825 004 719
	Klantenservice	0825 338 339
	Algemeen nummer	01 55 94 71 00
	Verkoopafdeling	01 55 94 71 00
	Faxnummer	01 55 94 71 01
	Duitsland (Langen) Internationale toegangscodes: 00 Landcode: 49 Netnummer: 6103	Website: support.euro.dell.com
E-mailadres: tech_support_central_europe@dell.com		
Technische ondersteuning - uitsluitend voor draagbare XPS-computers		06103 766-7222
Technische ondersteuning voor alle overige Dell-computers		06103 766-7200
Klantenservice voor thuisgebruikers/kleine bedrijven		0180-5-224400
Klantenservice voor algemene accounts		06103 766-9570
Klantenservice voor vaste klanten (Preferred Accounts)		06103 766-9420
Klantenservice voor grote accounts		06103 766-9560
Klantenservice voor publieke sector		06103 766-9555
Algemeen nummer		06103 766-7000
Griekenland Internationale toegangscodes: 00 Landcode: 30	Website: support.euro.dell.com	
	E-mailadres: support.euro.dell.com/gr/en/emaildell/	
	Technische ondersteuning	00800-44 14 95 18
	Technische ondersteuning Gold Service	00800-44 14 00 83
	Algemeen nummer	2108129810
	Algemeen nummer Gold Service	2108129811
Verkoopafdeling	2108129800	

	Faxnummer	2108129812
Grenada	Algemene ondersteuning	gratis: 1-866-540-3355
Guatemala	Algemene ondersteuning	1-800-999-0136
Guyana	Algemene ondersteuning	gratis: 1-877-270-4609
Hongkong	Website: support.ap.dell.com	
Internationale toegangscode: 001	E-mailadres technische ondersteuning: apsupport@dell.com	
Landcode: 852	Technische ondersteuning (Dimension en Inspiron)	2969 3188
	Technische ondersteuning (OptiPlex, Latitude en Dell Precision)	2969 3191
	Technische ondersteuning (PowerApp™, PowerEdge™, PowerConnect™ en PowerVault™)	2969 3196
	Klantenservice	3416 0910
	Grote bedrijfsaccounts	3416 0907
	Klantenprogramma's over de hele wereld	3416 0908
	Middelgrote bedrijfsafdeling	3416 0912
	Thuisgebruikers en kleine bedrijfsafdeling	2969 3105
India	E-mailadres: india_support_desktop@dell.com india_support_notebook@dell.com india_support_Server@dell.com	
	Technische ondersteuning	1600 33 8045 en 1600 44 8046
	Verkoopafdeling (grote bedrijfsaccounts)	1600 33 8044
	Verkoopafdeling (thuisgebruikers/kleine bedrijven)	1600 33 8046
Ierland (Cherrywood)	Website: support.euro.dell.com	
Internationale toegangscode: 16	E-mailadres: dell_direct_support@dell.com	
Landcode: 353	Technische ondersteuning - uitsluitend voor draagbare XPS-computers	1850 200 722
Netnummer: 1	Technische ondersteuning voor alle overige Dell-computers	1850 543 543
	Verenigd Koninkrijk. Technische ondersteuning (alleen bellen binnen V.K.)	0870 908 0800
	Klantenservice voor thuisgebruikers	01 204 4014
	Klantenservice voor kleine bedrijven	01 204 4014
	Verenigd Koninkrijk (alleen bellen binnen V.K.)	0870 906 0010
	Klantenservice voor bedrijven	1850 200 982
	Klantenservice voor bedrijven (alleen bellen binnen V.K.)	0870 907 4499
	Verkoopafdeling Ierland	01 204 4444

	Verkoopafdeling Verenigd Koninkrijk (alleen bellen binnen V.K.)	0870 907 4000
	Faxnummer/Faxnummer Verkoopafdeling	01 204 0103
	Algemeen nummer	01 204 4444
Italië (Milaan)	Website: support.euro.dell.com	
Internationale toegangscodes: 00	E-mailadres: support.euro.dell.com/it/it/emaildell/	
Landcode: 39	Thuisgebruikers en kleine bedrijven	
Netnummer: 02	Technische ondersteuning	02 577 826 90
	Klantenservice	02 696 821 14
	Faxnummer	02 696 821 13
	Algemeen nummer	02 696 821 12
	Bedrijven	
	Technische ondersteuning	02 577 826 90
	Klantenservice	02 577 825 55
	Faxnummer	02 575 035 30
	Algemeen nummer	02 577 821
Jamaica	Algemene ondersteuning (alleen bellen vanuit Jamaica)	1-800-682-3639
Japan (Kawasaki)	Website: support.jp.dell.com	
Internationale toegangscodes: 001	Technische ondersteuning (servers)	gratis: 0120-198-498
Landcode: 81	Technische ondersteuning buiten Japan (servers)	81-44-556-4162
Netnummer: 44	Technische ondersteuning (Dimension en Inspiron)	gratis: 0120-198-226
	Technische ondersteuning buiten Japan (Dimension en Inspiron)	81-44-520-1435
	Technische ondersteuning (Dell Precision, OptiPlex en Latitude)	gratis: 0120-198-433
	Technische ondersteuning buiten Japan (Dell Precision, OptiPlex en Latitude)	81-44-556-3894
	Technische ondersteuning (PDA's, projectoren, printers, routers)	gratis: 0120-981-690
	Technische ondersteuning buiten Japan (PDA's, projectoren, printers, routers)	81-44-556-3468
	Faxbox Service	044-556-3490
	24-uurs geautomatiseerde bestelservice	044-556-3801
	Klantenservice	044-556-4240
	Verkoopafdeling kleine bedrijven (tot 400 werknemers)	044-556-1465

	Verkoopafdeling vaste klanten (Preferred Accounts) (meer dan 400 werknemers)	044-556-3433
	Verkoopafdeling grote bedrijfsaccounts (meer dan 3500 werknemers)	044-556-3430
	Verkoopafdeling publieke sector (overheids-, onderwijs- en medische instellingen)	044-556-1469
	Algemene accounts Japan	044-556-3469
	Individuele gebruikers	044-556-1760
	Algemeen nummer	044-556-4300
Korea (Seoul)	E-mailadres: krsupport@dell.com	
Internationale toegangscode: 001	Technische ondersteuning	gratis: 080-200-3800
Landcode: 82	Technische ondersteuning (Dimension, PDA, elektronische apparatuur en accessoires)	gratis: 080-200-3801
Netnummer: 2	Verkoopafdeling	gratis: 080-200-3600
	Faxnummer	2194-6202
	Algemeen nummer	2194-6000
Latijns-Amerika	Technische ondersteuning voor klanten (Austin, Texas, V.S.)	512 728-4093
	Klantenservice (Austin, Texas, V.S.)	512 728-3619
	Faxnummer (technische ondersteuning en klantenservice) (Austin, Texas, V.S.)	512 728-3883
	Verkoopafdeling (Austin, Texas, V.S.)	512 728-4397
	Faxnummer Verkoopafdeling (Austin, Texas, V.S.)	512 728-4600 of 512 728-3772
Luxemburg	Website: support.euro.dell.com	
Internationale toegangscode: 00	Technische ondersteuning	342 08 08 075
Landcode: 352	Verkoopafdeling thuisgebruikers/kleine bedrijven	+32 (0)2 713 15 96
	Verkoopafdeling bedrijven	26 25 77 81
	Klantenservice	+32 (0)2 481 91 19
	Faxnummer	26 25 77 82
Macau	Technische ondersteuning	gratis: 0800 105
Landcode: 853	Klantenservice (Xiamen, China)	34 160 910
	Transactieverkoop (Xiamen, China)	29 693 115
Maleisië (Penang)	Website: support.ap.dell.com	
Internationale toegangscode: 00	Technische ondersteuning (Dell Precision, OptiPlex en Latitude)	gratis: 1 800 880 193
Landcode: 60	Technische ondersteuning (Dimension, Inspiron en elektronische apparatuur en accessoires)	gratis: 1 800 881 306

Netnummer: 4	Technische ondersteuning (PowerApp, PowerEdge, PowerConnect en PowerVault)	gratis: 1800 881 386
	Klantenservice	gratis: 1800 881 306 (optie 6)
	Transactieverkoop	gratis: 1 800 888 202
	Verkoopafdeling bedrijven	gratis: 1 800 888 213
Mexico Internationale toegangscode: 00 Landcode: 52	Technische ondersteuning voor klanten	001-877-384-8979 of 001-877-269-3383
	Verkoopafdeling	50-81-8800 of 01-800-888-3355
	Klantenservice	001-877-384-8979 of 001-877-269-3383
	Algemeen nummer	50-81-8800 of 01-800-888-3355
Montserrat	Algemene ondersteuning	gratis: 1-866-278-6822
Nederlandse Antillen	Algemene ondersteuning	001-800-882-1519
Nederland (Amsterdam) Internationale toegangscode: 00 Landcode: 31 Netnummer: 20	Website: support.euro.dell.com	
	Technische ondersteuning - uitsluitend voor draagbare XPS-computers	020 674 45 94
	Technische ondersteuning voor alle overige Dell-computers	020 674 45 00
	Technische ondersteuning per fax	020 674 47 66
	Klantenservice voor thuisgebruikers/kleine bedrijven	020 674 42 00
	Klantenservice (Relational)	020 674 43 25
	Verkoopafdeling thuisgebruikers/kleine bedrijven	020 674 55 00
	Verkoopafdeling Relational	020 674 50 00
	Faxnummer voor Verkoopafdeling thuisgebruikers/kleine bedrijven	020 674 47 75
	Faxnummer Verkoopafdeling Relational	020 674 47 50
	Algemeen nummer	020 674 50 00
	Faxnummer algemeen	020 674 47 50
Nieuw-Zeeland Internationale toegangscode: 00	E-mailadres (Nieuw-Zeeland): nz_tech_support@dell.com	
	E-mailadres klantenservice (Australië en Nieuw-Zeeland): apcustserv@dell.com	

Landcode: 64	Klantenservice	gratis: 0800 289 335 (optie 3)
	Technische ondersteuning (voor laptops en desktopcomputers)	gratis: 0800 446 255
	Technische ondersteuning (voor servers en werkstations)	gratis: 0800 443 563
	Thuisgebruikers en kleine bedrijven	0800 446 255
	Overheid en bedrijven	0800 444 617
	Verkoopafdeling	0800 441 567
	Faxnummer	0800 441 566
Nicaragua	Algemene ondersteuning	001-800-220-1006
Noorwegen (Lysaker)  Internationale toegangscode: 00  Landcode: 47	Website: support.euro.dell.com	
	E-mailadres: support.euro.dell.com/no/no/emaildell/	
	Technische ondersteuning - uitsluitend voor draagbare XPS-computers	815 35 043
	Technische ondersteuning voor alle overige Dell-producten	671 16882
	Klantenservice (Relational)	671 17575
	Klantenservice voor thuisgebruikers/kleine bedrijven	231 62298
	Algemeen nummer	671 16800
	Faxnummer algemeen	671 16865
Panama	Algemene ondersteuning	001-800-507-0962
Peru	Algemene ondersteuning	0800-50-669
Polen (Warschau)  Internationale toegangscode: 011  Landcode: 48  Netnummer: 22	Website: support.euro.dell.com	
	E-mailadres: pl_support_tech@dell.com	
	Telefoonnummer klantenservice	57 95 700
	Klantenservice	57 95 999
	Verkoopafdeling	57 95 999
	Faxnummer klantenservice	57 95 806
	Faxnummer receptie	57 95 998
	Algemeen nummer	57 95 999
Portugal  Internationale toegangscode: 00  Landcode: 351	Website: support.euro.dell.com	
	E-mailadres: support.euro.dell.com/gr/en/emaildell/	
	Technische ondersteuning	707200149
	Klantenservice	800 300 413

	Verkoopafdeling	800 300 410 of 800 300 411 of 800 300 412 of 21 422 07 10
	Faxnummer	21 424 01 12
Puerto Rico	Algemene ondersteuning	1-800-805-7545
Saint Kitts en Nevis	Algemene ondersteuning	gratis: 1-877-441-4731
Saint Lucia	Algemene ondersteuning	1-800-882-1521
Saint Vincent en de Grenadines	Algemene ondersteuning	gratis: 1-877-270-4609
Singapore (Singapore)	Website: support.ap.dell.com	
Internationale toegangscode: 005  Landcode: 65	Technische ondersteuning (Dimension, Inspiron en elektronische apparatuur en accessoires)	gratis: 1800 394 7430
	Technische ondersteuning (OptiPlex, Latitude en Dell Precision)	gratis: 1800 394 7488
	Technische ondersteuning (PowerApp, PowerEdge, PowerConnect en PowerVault)	gratis: 1800 394 7478
	Klantenservice	gratis: 1800 394 7430 (optie 6)
	Transactieverkoop	gratis: 1800 394 7412
	Verkoopafdeling bedrijven	gratis: 1800 394 7419
Slowakije (Praag)	Website: support.euro.dell.com	
Internationale toegangscode: 00  Landcode: 421	E-mailadres: czech_dell@dell.com	
	Technische ondersteuning	02 5441 5727
	Klantenservice	420 22537 2707
	Faxnummer	02 5441 8328
	Technische ondersteuning per fax	02 5441 8328
	Algemeen nummer (Verkoopafdeling)	02 5441 7585
Zuid-Afrika (Johannesburg)	Website: support.euro.dell.com	
Internationale toegangscode:  09/091  Landcode: 27  Netnummer: 11	E-mailadres: dell_za_support@dell.com	
	Gold Queue	011 709 7713
	Technische ondersteuning	011 709 7710
	Klantenservice	011 709 7707
	Verkoopafdeling	011 709 7700
	Faxnummer	011 706 0495
	Algemeen nummer	011 709 7700
Zuidoost-Azië en landen in de Pacific	Technische ondersteuning voor klanten, klantenservice en verkoopafdeling (Penang, Maleisië)	604 633 4810



Spanje (Madrid)  Internationale toegangscode: 00  Landcode: 34  Netnummer: 91	Website: support.euro.dell.com	
	E-mailadres: support.euro.dell.com/es/es/emaildell/	
	Thuisgebruikers en kleine bedrijven	
	Technische ondersteuning	902 100 130
	Klantenservice	902 118 540
	Verkoopafdeling	902 118 541
	Algemeen nummer	902 118 541
	Faxnummer	902 118 539
	Bedrijven	
	Technische ondersteuning	902 100 130
	Klantenservice	902 115 236
	Algemeen nummer	91 722 92 00
	Faxnummer	91 722 95 83
	Zweden (Upplands Vasby)  Internationale toegangscode: 00  Landcode: 46  Netnummer: 8	Website: support.euro.dell.com
E-mailadres: support.euro.dell.com/se/sv/emaildell/		
Technische ondersteuning - uitsluitend voor draagbare XPS-computers		0771 340 340
Technische ondersteuning voor alle overige Dell- producten		08 590 05 199
Klantenservice (Relational)		08 590 05 642
Klantenservice voor thuisgebruikers/kleine bedrijven		08 587 70 527
Ondersteuning voor EPP (Employee Purchase Program)		20 140 14 44
Technische ondersteuning per fax		08 590 05 594
Verkoopafdeling		08 590 05 185
Zwitserland (Genève)  Internationale toegangscode: 00  Landcode: 41  Netnummer: 22	Website: support.euro.dell.com	
	E-mailadres: Tech_support_central_Europe@dell.com	
	E-mailadres voor Franssprekende HSB- en bedrijfsklanten: support.euro.dell.com/be/fr/emaildell/	
	Technische ondersteuning - uitsluitend voor draagbare XPS-computers	0848 33 88 57
	Technische ondersteuning (thuisgebruikers/kleine bedrijven) voor alle overige Dell-producten	0844 811 411
	Technische ondersteuning (bedrijven)	0844 822 844
	Klantenservice (thuisgebruikers/kleine bedrijven)	0848 802 202

	Klantenservice (bedrijven)	0848 821 721
	Faxnummer	022 799 01 90
	Algemeen nummer	022 799 01 01
Taiwan	Website: support.ap.dell.com	
Internationale toegangscode: 002	E-mailadres: ap_support@dell.com	
Landcode: 886	Technische ondersteuning (OptiPlex, Latitude, Inspiron, Dimension en elektronische apparatuur en accessoires)	gratis: 00801 86 1011
	Technische ondersteuning (PowerApp, PowerEdge, PowerConnect en PowerVault)	gratis: 00801 60 1256
	Klantenservice	gratis: 00801 60 1250 (optie 5)
	Transactieverkoop	gratis: 00801 65 1228
	Verkoopafdeling bedrijven	gratis: 00801 65 1227
Thailand	Website: support.ap.dell.com	
Internationale toegangscode: 001	Technische ondersteuning (OptiPlex, Latitude en Dell Precision)	gratis: 1800 0060 07
Landcode: 66	Technische ondersteuning (PowerApp, PowerEdge, PowerConnect en PowerVault)	gratis: 1800 0600 09
	Klantenservice	gratis: 1800 006 007 (optie 7)
	Verkoopafdeling bedrijven	gratis: 1800 006 009
	Transactieverkoop	gratis: 1800 006 006
Trinidad/Tobago	Algemene ondersteuning	1-800-805-8035
Turks- en Caicos- eilanden	Algemene ondersteuning	gratis: 1-866-540-3355
V.K. (Bracknell)	Website: support.euro.dell.com	
Internationale toegangscode: 00	Website Klantenservice: support.euro.dell.com/uk/en/ECare/Form/Home.asp	
Landcode: 44	E-mailadres: dell_direct_support@dell.com	
Netnummer: 1344	Technische ondersteuning (bedrijven/vaste klanten/PAD [1000+ medewerkers])	0870 908 0500
	Technische ondersteuning - uitsluitend voor draagbare XPS-computers	0870 366 4180
	Technische ondersteuning (rechtstreeks en algemeen) voor alle overige producten	0870 908 0800
	Klantenservice voor wereldwijde accounts	01344 373 186
	Klantenservice voor thuisgebruikers/kleine bedrijven)	0870 906 0010

	Klantenservice voor bedrijven	01344 373 185
	Klantenservice voor vaste klanten (500-5000 medewerkers)	0870 906 0010
	Klantenservice voor centrale overheid	01344 373 193
	Klantenservice voor lokale overheid en onderwijsinstellingen	01344 373 199
	Klantenservice voor de gezondheidszorg	01344 373 194
	Verkoopafdeling thuisgebruikers en kleine bedrijven	0870 907 4000
	Verkoopafdeling bedrijfsleven en publieke sector	01344 860 456
	Faxnummer thuisgebruikers en kleine bedrijven	0870 907 4006
Uruguay	Algemene ondersteuning	gratis: 000-413-598-2521
V.S. (Austin, Texas)	Geautomatiseerde orderstatusservice	gratis: 1-800-433-9014
Internationale toegangscode: 011 Landcode: 1	AutoTech (laptops en desktopcomputers)	gratis: 1-800-247-9362
	Technische ondersteuning (Dell-televisies, -printers en -projectoren) voor Relationship-klanten	gratis 1-877-459-7298
	Consumenten (thuisgebruikers en kantoor aan huis)	
	Technische ondersteuning voor alle overige Dell-producten	gratis: 1-800-624-9896
	Klantenservice	gratis: 1-800-624-9897
	Service en ondersteuning voor DellNet™	gratis: 1-877-Dellnet (1-877-335-5638)
	EPP-klanten (Employee Purchase Program)	gratis: 1-800-695-8133
	Website voor financiële ondersteuning: <a href="http://www.dellfinancialservices.com">www.dellfinancialservices.com</a>	
	Financiële ondersteuning (lease/leningen)	gratis: 1-877-577-3355
	Financiële ondersteuning voor vaste klanten (Dell Preferred Accounts [DPA])	gratis: 1-800-283-2210
	Zakelijk	
	Klantenservice en technische ondersteuning	gratis: 1-800-456-3355
	EPP-klanten (Employee Purchase Program)	gratis: 1-800-695-8133
	Technische ondersteuning voor printers en projectoren	gratis: 1-877-459-7298
	Publieke sector (overheid, onderwijs en gezondheidszorg)	
	Klantenservice en technische ondersteuning	gratis: 1-800-456-3355
	EPP-klanten (Employee Purchase Program)	gratis: 1-800-695-8133
Dell Verkoopafdeling	gratis: 1-800-289-3355 of gratis: 1-800-879-3355	
Dell Outlet Store (door Dell gereviseerde computers)	gratis: 1-888-798-7561	

	Verkoopafdeling software en randapparatuur	gratis: 1-800-671-3355
	Verkoopafdeling losse onderdelen	gratis: 1-800-357-3355
	Verkoopafdeling uitgebreide service en garantie	gratis: 1-800-247-4618
	Faxnummer	gratis: 1-800-727-8320
	Dell-services voor doven, slechthorenden en mensen met spraakproblemen	gratis: 1-877-DELLTY (1-877-335-5889)
Amerikaanse Maagdeneilanden	Algemene ondersteuning	1-877-673-3355
Venezuela	Algemene ondersteuning	8001-3605

# Kennisgevingen over regelgevingen

- [Kennisgeving over CE \(Europese Unie\)](#)
- [Conformiteit met ENERGY STAR®](#)
- [Richtlijn WEEE, afdanken van elektrische en elektronische apparaten](#)

Elektromagnetische storing (Electromagnetic Interference; EMI) verwijst naar een signaal of straling die vrijkomt in vrije ruimte of wordt geleid via elektriciteitsdraden en waardoor de werking van een radiobaken of andere veiligheidsservice in gevaar wordt gebracht, of waardoor het signaal van een radio-uitzending met vergunning wordt gestoord of herhaaldelijk wordt onderbroken. Services voor radio-uitzendingen omvatten, maar zijn niet beperkt tot, commerciële uitzendingen via AM/FM en televisie, mobiele-telefoonservices, radar, verkeersveiligheid, semafoon en PCS (Personal Communication Services). Deze gelicentieerde services, samen met onbedoelde zenders zoals digitale apparaten, waaronder computersystemen, dragen bij aan de elektromagnetische omgeving.

Elektromagnetische compatibiliteit (Electromagnetic Compatibility; EMC) geeft aan in hoeverre elektronische apparaten correct kunnen samenwerken in de elektronische omgeving. Deze apparatuur is ontworpen om te voldoen aan de vastgelegde EMI-voorschriften. Hoewel er is vastgesteld dat deze apparatuur voldoet aan de voorschriften, kan er geen garantie worden gegeven dat er geen storing optreedt in een bepaalde configuratie. Als dit apparaat storing veroorzaakt in radio-uitzendingen, wat u kunt bepalen door het apparaat in en uit te schakelen, kunt u de storing proberen op te lossen op een van de volgende manieren:

- Draai de ontvangstantenne.
- Verplaats het apparaat ten opzichte van de ontvanger.
- Plaats het apparaat verder weg van de ontvanger.
- Sluit het apparaat aan op een ander stopcontact zodat het apparaat en de ontvanger op verschillende circuits zijn aangesloten.

Neem zo nodig contact op met een medewerker van de technische ondersteuning van DellIT of een ervaren radio/televisie-monteur voor meer informatie.

Dell™-printers zijn ontworpen, getest en geclassificeerd voor de bestemde elektromagnetische omgeving. Voor deze classificaties voor de elektromagnetische omgeving gelden gewoonlijk de volgende geharmoniseerde definities:

- Klasse A geldt voor zakelijke of industriële omgevingen.
- Klasse B geldt voor woonwijken.

Gegevensverwerkende apparatuur, waaronder apparaten, uitbreidingskaarten, printers, I/O-apparaten (input/output), monitoren, enzovoort, die worden geïntegreerd in of zijn aangesloten op een systeem, moeten voldoen aan de voorwaarden voor de elektromagnetische omgeving van de eindgebruiker.

OPMERKING: Wijzigingen of aanpassingen van producten die niet expliciet zijn goedgekeurd door DellIT Inc., kunnen uw recht om deze apparaten te bedienen ongeldig maken.

Kennisgeving over afgeschermdde kabels: Gebruik alleen afgeschermdde kabels voor het aansluiten van een DellIT-apparaat om te voorkomen dat er storing in radio-uitzendingen optreedt. Het gebruik van afgeschermdde kabels zorgt ervoor dat u aan de juiste EMC-voorwaarde voldoet voor de bestemde omgeving. U kunt bij DellIT een kabel voor parallelle printers aanschaffen. U kunt via het World Wide Web ook een kabel bestellen bij DellIT op [www.dell.com](http://www.dell.com). De meeste computersystemen van DellIT zijn geclassificeerd voor Klasse B-omgevingen. Het opnemen van bepaalde opties kan echter tot gevolg hebben dat de classificatie van bepaalde configuraties wordt gewijzigd in Klasse A.

Dell heeft vastgesteld dat dit product een EMI/EMC Klasse B-geharmoniseerd product is. De volgende gedeelten bevatten informatie van regelgevende instanties voor specifieke landen.

---

## Kennisgeving over CE (Europese Unie)

### Europese Unie, Klasse B

Dit DellIT-apparaat is geschikt voor gebruik in een Klasse B-omgeving (woonwijken).

Een "Verklaring van conformiteit" aangaande de vermelde richtlijnen en normen is getekend en gearchiveerd bij DellIT Inc. Products Europe BV, Limerick, Ierland.

---

## Conformiteit met ENERGY STAR®

Alle Dell-producten met het ENERGY STAR®-logo op het product of op een beginscherm zijn gecertificeerd conform de ENERGY STAR®-vereisten van EPA, als de configuratie zoals die is ingesteld door Dell nog van toepassing is. U kunt ook zelf het stroomgebruik en de bijwerkingen ervan verminderen door het product uit te zetten wanneer het een langere periode niet wordt gebruikt, vooral 's avonds en tijdens het weekend.

---

## Richtlijn WEEE, afdanken van elektrische en elektronische apparaten



In de Europese Unie geeft dit label aan dit product niet via huishoudelijk afval mag worden afgedankt. Het

moet gedeponerd worden bij een daarvoor geschikte voorziening zodat recuperatie en recyclage mogelijk zijn. Raadpleeg voor informatie over de milieuvriendelijke wijze van recyclage van dit product in uw land: [www.euro.dell.com/recycling](http://www.euro.dell.com/recycling).

---



: [www.euro.dell.com/recycling](http://www.euro.dell.com/recycling).

---

## Diretiva WEEE (Waste from Electrical and Electronic Equipment)



Na União Europeia, essa etiqueta indica que o produto não deve ser descartado junto com o lixo normal. Ele deve ser depositado em uma instalação apropriada para coleta e reciclagem. Para obter informações sobre como reciclar este produto de forma responsável em seu país, visite: [www.euro.dell.com/recycling](http://www.euro.dell.com/recycling).

---

## Smernice o odpadních elektrických a elektronických zařízeních (WEEE)



V Evropské unii tento štítek označuje, že tento produkt nesmí být likvidován s běžným komunálním odpadem. Je třeba předat jej do příslušného zařízení za účelem renovace a recyklace. Informace o recyklaci tohoto produktu ve vaší zemi naleznete na adrese: [www.euro.dell.com/recycling](http://www.euro.dell.com/recycling).

---

## WEEE-direktiv (Waste from Electrical and Electronic Equipment)



I EU angiver denne etiket, at produktet ikke må bortskaffes sammen med husholdningsaffald. Det skal afleveres på en facilitet, som er ansvarlig for gendannelse og genbrug. Oplysninger om ansvarlig genbrug af dette produkt i dit land finder du på : [www.euro.dell.com/recycling](http://www.euro.dell.com/recycling).

---

## Waste Electrical and Electronic Equipment (WEEE) Directive





In the European Union, this label indicates that this product should not be disposed of with household waste. It should be deposited at an appropriate facility to enable recovery and recycling. For information on how to recycle this product responsibly in your country, please visit: [www.euro.dell.com/recycling](http://www.euro.dell.com/recycling).

---

## WEEE-direktiivi käytöstä poistettujen laitteiden hävittämisestä



Euroopan unionissa tämä merkintä kertoo, että tuote tulee hävittää kotitalousjätteen mukana. Se tulee hävittää niin, että se voidaan noutaa ja siirtää kierrätykseen. Lisätietoja maakohtaisesta jätteenkäsittelyohjeista on sivustossa [www.euro.dell.com/recycling](http://www.euro.dell.com/recycling).

---

## Directive sur les déchets d'équipements électriques et électroniques (DEEE)



Dans l'Union européenne, cette étiquette indique que le produit ne doit pas être mis au rebus avec des déchets ménagers. Vous devez le déposer dans un lieu destiné à la récupération et au recyclage de tels déchets. Pour de plus amples informations sur le recyclage de ce produit dans votre pays, vous pouvez consulter notre site à l'adresse suivante : [www.euro.dell.com/recycling](http://www.euro.dell.com/recycling).

---

# Richtlinie für Abfall von elektrischen und elektronischen Geräten (WEEE)



In der Europäischen Union bedeutet diese Markierung, dass dieses Produkt nicht mit dem Hausmüll entsorgt werden sollte. Es sollte zu einer sachgemäßen Einrichtung gebracht werden, um Wiedergewinnung und Recycling zu ermöglichen. Weitere Informationen über das verantwortungsbewusste Recyceln dieses Produkts erhalten Sie unter: [www.euro.dell.com/recycling](http://www.euro.dell.com/recycling).

---

μ μ (WEEE)



μ

μ

: [www.euro.dell.com/recycling](http://www.euro.dell.com/recycling).

---

## Waste Electrical and Electronic Equipment (WEEE) Directive



[www.euro.dell.com/recycling](http://www.euro.dell.com/recycling)

---

## Direttiva WEEE (Waste from Electrical and Electronic Equipment)



Nell'Unione Europea, questa etichetta indica che il prodotto non deve essere smaltito insieme ai rifiuti solidi urbani. Il prodotto deve essere depositato in un impianto appropriato per consentirne il recupero e il riciclaggio. Per informazioni su come riciclare questo prodotto in modo responsabile nel paese di appartenenza, visitare il sito all'indirizzo: [www.euro.dell.com/recycling](http://www.euro.dell.com/recycling).

---

## EE-direktivet (direktivet om elektrisk og elektronisk afval)



I EU indikerer dette merket at dette produktet ikke skal kastes sammen med vanlig restavfall. Det bør avhendes ved et egnet anlegg slik at det kan gjenvinnes og resirkuleres. Du finner mer informasjon om hvordan du kan resirkulere dette produktet på en sikker måte i ditt land, på [www.euro.dell.com/recycling](http://www.euro.dell.com/recycling).

---

## Dyrektywa w sprawie zużytego sprzętu elektrycznego i elektronicznego (WEEE)



W Unii Europejskiej etykieta ta oznacza, że tego produktu nie należy wyrzucać wraz z odpadami z gospodarstwa domowego. Należy go przekazać do odpowiedniego zakładu, gdzie zostanie poddany odzyskowi i recyklingowi. Informacje o sposobie odpowiedzialnego recyklingu tego produktu w danym kraju można znaleźć pod adresem [www.euro.dell.com/recycling](http://www.euro.dell.com/recycling).

---

(WEEE)



[www.euro.dell.com/recycling](http://www.euro.dell.com/recycling)

---

## Directiva sobre el desecho de material eléctrico y electrónico (WEEE)



En la Unión Europea, esta etiqueta indica que la eliminación de este producto no se puede hacer junto con el desecho doméstico. Se debe depositar en una instalación apropiada que facilite la recuperación y el reciclado. Para obtener más información sobre cómo reciclar este producto de manera responsable en su país, visite el sitio Web: [www.euro.dell.com/recycling](http://www.euro.dell.com/recycling).

---

## WEEE-direktivet (Waste from Electrical and Electronic Equipment)



Inom EU indikerar den här etiketten att produkten får inte slängas med hushållsavfall. Den ska lämnas in på en återvinningsstation. Information om hur produkten återvinns i ditt land finns på: [www.euro.dell.com/recycling](http://www.euro.dell.com/recycling).

---

## Atik Elektrikli ve Elektronik Donanımlar (WEEE) Direktifi



Avrupa Birliğinde, bu etiket bu ürünün ev atıkları ile birlikte atılmaması gerektiğini belirtir. Kurtarılabilmesi ve geri dönüştürülebilmesi için uygun bir tesise bırakılmalıdır. Bu ürünün ülkenizde sorumlu bir şekilde nasıl geri dönüştürüleceği ile ilgili bilgiler için, lütfen bu web adresini ziyaret edin: [www.euro.dell.com/recycling](http://www.euro.dell.com/recycling).

# Bijlage

- [Beleid voor technische ondersteuning van Dell](#)
  - [Contact opnemen met Dell](#)
  - [Garantie en beleid voor retourneren](#)
- 

## Beleid voor technische ondersteuning van Dell

Technische ondersteuning door een technicus vindt plaats in samenwerking met de klant. Tijdens deze procedure wordt het probleem vastgesteld en worden oplossingen geleverd waarmee het besturingssysteem, de toepassingen en de hardwarestuurprogramma's kunnen worden hersteld naar de originele standaardconfiguratie waarmee het product door Dell is geleverd. Tevens wordt de juiste werking van de printer en de geïnstalleerde Dell-hardware gecontroleerd. Naast de technische ondersteuning door een technicus is er on line technische ondersteuning beschikbaar op Dell Support. U kunt wellicht extra technische ondersteuningsopties aanschaffen.

Dell levert beperkte technische ondersteuning voor de printer en eventuele geïnstalleerde software en randapparatuur van Dell. Ondersteuning voor software en randapparatuur van derden wordt geleverd door de betreffende fabrikant. Dit geldt onder andere voor producten die zijn gekocht en/of geïnstalleerd met Software & Peripherals (DellWare), ReadyWare en Custom Factory Integration (CFI/DellPlus).

---

## Contact opnemen met Dell

U kunt Dell Support bezoeken op [support.dell.com](http://support.dell.com). Selecteer de gewenste regio op de pagina WELCOME TO DELL SUPPORT en geef de gevraagde gegevens op voor toegang tot hulpprogramma's en ondersteuningsinformatie.

U kunt elektronisch contact opnemen met Dell op het volgende adres:

- Internet  
[www.dell.com/](http://www.dell.com/)  
[www.dell.com/ap/](http://www.dell.com/ap/) (alleen voor Azië/Pacific)  
[www.euro.dell.com](http://www.euro.dell.com) (alleen voor Europa)  
[www.dell.com/la/](http://www.dell.com/la/) (alleen voor Latijns-Amerika)  
[www.dell.com/jp/](http://www.dell.com/jp/) (alleen voor Japan)
- Anonieme FTP (File Transfer Protocol)  
[ftp.dell.com/](ftp://ftp.dell.com/)  
Meld u aan als user: anonymous en geef uw e-mailadres op als wachtwoord.
- Elektronische ondersteuningsservice  
[mobile\\_support@us.dell.com](mailto:mobile_support@us.dell.com)  
[support@us.dell.com](mailto:support@us.dell.com)  
[apsupport@dell.com](mailto:apsupport@dell.com) (alleen voor Azië/Pacific)  
[support.euro.dell.com](mailto:support.euro.dell.com) (alleen voor Europa)  
[support.jp.dell.com/jp/jp/tech/email/](mailto:support.jp.dell.com/jp/jp/tech/email/) (alleen voor Japan)

- Elektronische offerteservice  
sales@dell.com  
apmarketing@dell.com (alleen voor Azië/Pacific)
  - Elektronische informatieservice  
info@dell.com
- 

## Garantie en beleid voor retourneren

Dell Inc. ('Dell') vervaardigt hardwareproducten met onderdelen en componenten die nieuw of zo goed als nieuw zijn, in overeenstemming met de geldende praktijken binnen de branche. Raadpleeg de *Productinformatiegids* voor meer informatie over de Dell-garantie voor de printer.



# Kennisgeving over licenties

De software van de printer omvat:

- Software die is ontwikkeld door, en waarop het copyright berust bij, Dell en/of derden
- Door Dell aangepaste software die is gelicentieerd onder de bepalingen van versie 2 van GNU General Public License (GNU GPL) en versie 2.1 van GNU Lesser General Public License (LGPL)
- Software die is gelicentieerd onder de bepalingen van de BSD-licentie en -garantieverklaringen

Klik op de titel van het document dat u wilt bekijken:

- [BSD License and Warranty Statements](#)
- [GNU License](#)

De door Dell aangepaste software met GNU-licentie is vrije software. U mag de software verspreiden en/of aanpassen volgens de bepalingen van de hierboven vermelde licenties. Deze licenties verlenen u geen rechten op de software in deze printer die onder het copyright van Dell of derden valt.

Software met GNU-licentie wordt uitdrukkelijk zonder garantie geleverd. De versie die door Dell is aangepast wordt dan ook zonder garantie geleverd. Raadpleeg de afwijzing van garanties in de vermelde licenties voor meer informatie.

U kunt de broncodebestanden verkrijgen van de software met GNU-licentie die door Dell is aangepast. Start hiervoor de *cd Drivers and Utilities* die bij de printer is meegeleverd en klik op Contact Dell of raadpleeg het gedeelte 'Contact opnemen met Dell' van de *Handleiding voor eigenaren*.